



Accesorios
Accessories
Accessoires

CMA2 C



Cuadro multifunción Multifunction control panel Panneau de commande multifonction

E

APLICACIONES: Cuadros de control para el control y protección de grupos de presión de dos bombas y bombas de fecales con accionamiento por flotadores de nivel. Amplia pantalla digital con indicación de los principales parámetros

MATERIALES: Caja en tecno polímero reforzado y cables H07-RNF

LIMITACIONES DE FUNCIONAMIENTO: Potencia máxima: kW 7,5 en trifásico y 2,2 kW en monofásico
Voltaje 1~230V o 3~400V
Protección IP X5

UK

APPLICATIONS: Control panels for the control and protection of pressure groups of two pumps and faecal pumps with actuation by level floats. Wide digital display with indication of the main parameters.

MATERIALS: Reinforced techno polymer box and H07-RNF cables.

OPERATING LIMITS: Three phase: 7,5 kW, Single phase: 2,2 kW
Voltage 1~230V o 3~400V
Protección IP X5

F

APPLICATIONS: Tableaux de commande pour le contrôle et la protection des surpresseurs avec deux pompes et pompes fécales avec actionnement par flotteurs de niveau. Large affichage numérique avec indication des principaux paramètres.

MATÉRIAUX: Câbles H07-RNF. et tecno polymère renforcé.

LIMITES DE FONCTIONNEMENT: Triphasé: 7,5 kW, Monophasé: 2,2 kW
Tension 1 ~ 230V ou 3 ~ 400V
Protection IP X5

1
Funcionamiento con 4 flotadores de nivel
Control and runing by 4 float switches.

Contrôle par 4 flotteurs

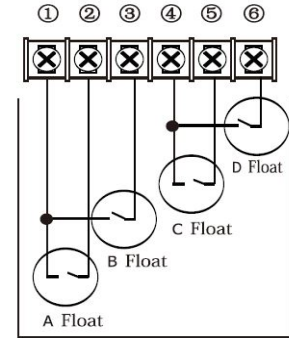

2
Control por presostatos
Pressure switch control
Contrôle par pressostats

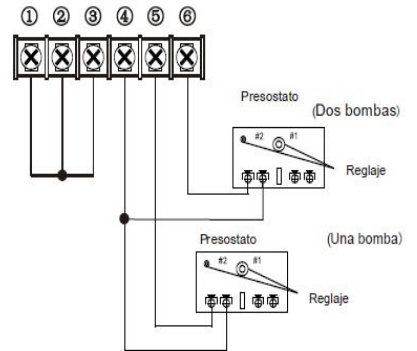

3
Control por presostatos y sondas de nivel
Pressure switch control with probes
Contrôle par pressostats et sondes de niveau

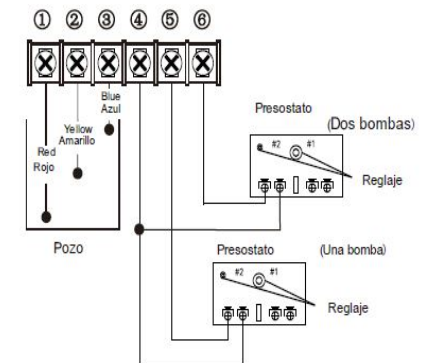

4
Control por transductor de presión 0-5V
Pressure transducer control 0-5V
Contrôle par transducteur de pression 0-5V

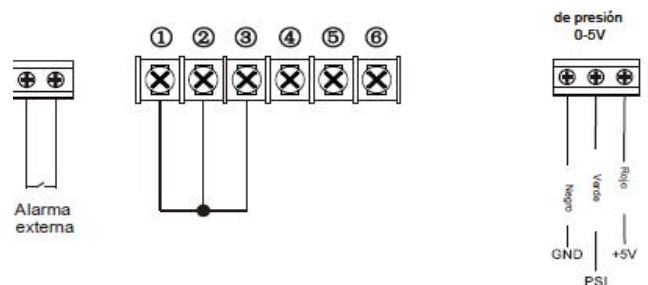



Accesorios
Accessories
Accessoires

CMA2 C



5

Control por transductor de presión y sondas de nivel
Pressure transducer control and probes
Contrôle par transducteur de pression et sondes de niveau

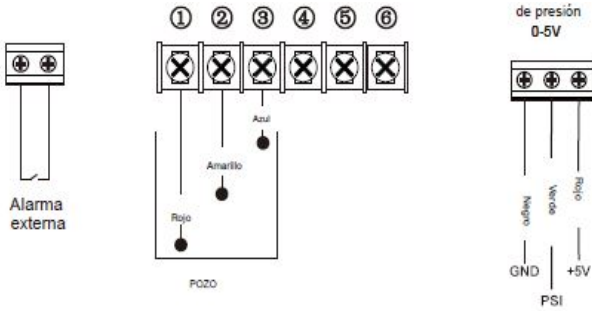

Esquema de conexiones Monofásico
Wiring diagram for Single phase
Schéma de connexion monophasé

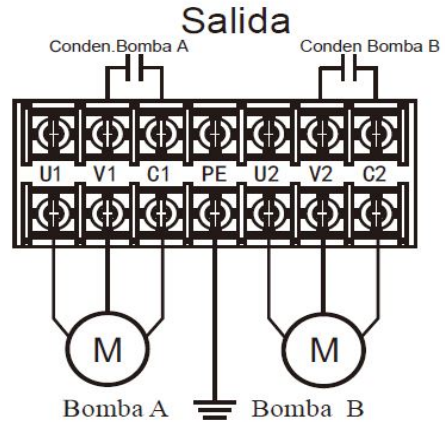

6

Control por transductor de presión y flotador
Pressure transducer control and float switch
Contrôle par transducteur de pression et flotteur

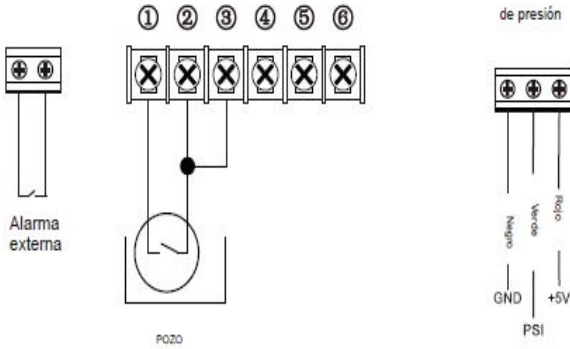

Esquema de conexiones Trifásico
Wiring diagram for Three phase
Schéma de connexion triphasé

